

50 ans

d'expérience

en manutention

et transport

SIPREL

www. siprel.fr

Remorque dérouleuse RT 900

RASSOL

Remorque
dérouleuse

RT 900



La remorque dérouleuse SIPREL RASSOL RT 900 est conçue pour le transport et le déroulage des tourets de câbles électriques et de fibre optique. Grâce au système breveté RASSOL, actionné par une pompe hydraulique manuelle, le châssis de la remorque s'abaisse au sol, il est alors facile et rapide de charger un touret. Une seule personne peut aisément faire cette opération. Il est possible d'actionner les vérins séparément pour faciliter le chargement et le déroulage d'un touret placé en dévers



En position route, on peut transporter ou dérouler le touret. Un verrouillage mécanique évite que les vérins restent sous pression, gage de longévité.

Equipements de série :

- Freinage à inertie et frein de parc
- Timon articulé à rotule ou à anneau
- Pneumatiques 185 R 14
- Suspension caoutchouc auto amortissante
- Roue jockey
- Système de relevage hydraulique par pompe à main
- Signalisation et éclairage conforme à la législation 12 ou 24 V
- Porte arrière faisant office de barre anti-encastrement

RT 900

P.T.A.C : 1250 kg
poids à vide : 340 kg
charge utile : 910 kg

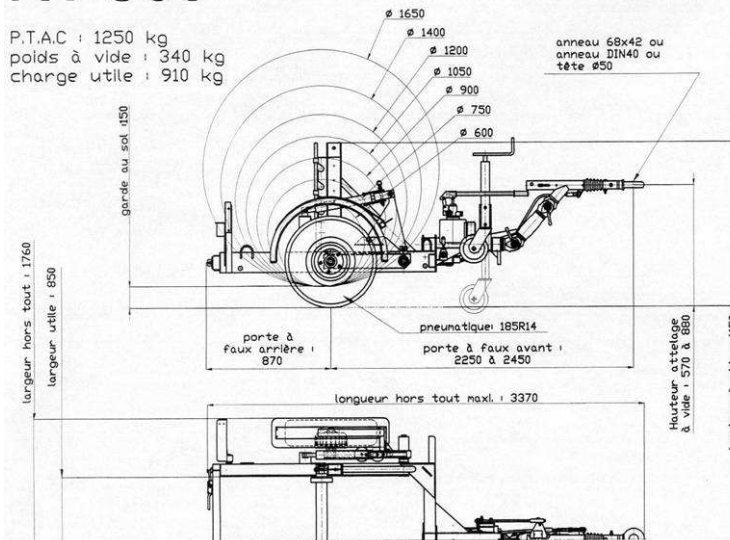

Les caractéristiques sont données à titre indicatif. Siprel se réserve le droit de les modifier sans préavis.

Equipements complémentaires

- un axe de déroulage freiné peut être installé permettant la régularité du déroulage sous tension mécanique. – largeur utile avec axe frein : 750 mm
- abaisseur de tension 24/12 V
- système d'enroulage déroulage :
 - énergie fournie par moteur électrique
 - énergie hydraulique
 - énergie fournie par moteur thermique (incompatible avec l'abaisseur de tension)
- touret démontable
- plateau amovible
- benne basculante
- traverses porte transformateur.

Capacité :

P.T.A.C. : 1250 Kg

Charge utile : 910 Kg

Largeur utile : 0,85 m

Ø des tourets :
de 0,60 à 1,65 m

Remorque immatriculée

Document non contractuel

SIPREL 552 chemin de la roue - BP 2 – 69380 LOZANNE

Tel : 33 (0)4 78 43 70 20 Fax : 33 (0)4 78 43 19 59

email : rassol@siprel.fr