

50 ans

d'expérience

en manutention

et transport

SIPREL

www. siprel.fr

Remorque dérouleuse **S 5000**

RASSOL

Remorque
dérouleuse

S 5000



La dérouleuse S 5000 est une remorque polyvalente, capable de transporter et dérouler des tourets de tube polyéthylène de grand diamètre ainsi que des tourets de câble de masse importante. Les manutentions sont rapides et aisées grâce à deux vérins hydrauliques manoeuvrables séparément pour faciliter le chargement d'un touret en dévers.

A vide, les crémaillères, assistées par deux ressorts de rappel (compas à gaz) sont rapidement ramenées en position chargement.

Un kit d'adaptation petits tourets, permet de charger du touret FBM Ø 1650 au touret GBM Ø 1900.

De conception robuste et compacte, la S 5000 offre une grande maniabilité, particulièrement appréciée sur les chantiers. Elle est dotée de pneumatiques et de freins largement dimensionnés.



Equipements de série :

- Freinage à compression avec ABS réceptionné C.E.E. et frein de parc
- Essieu BPW type SN 4212 avec frein de diamètre 420 x 120
- Timon droit à deux positions à anneau
- Pneumatiques 11 R 22,5 aptes à 100 KM/h
- Suspension par ressorts élastomères
- Roue jockey
- Groupe électro hydraulique ou pompe à main
- Levage du touret par 2 vérins hydrauliques simple effet avec ressorts de rappel (compas à gaz) pour un retour rapide en position chargement quand la remorque est vide
- Possibilité de manoeuvrer les vérins séparément
- Signalisation et éclairage conforme à la législation 24 V
- Porte arrière faisant office de barre anti-encastrement
- Remorque certifiée C.E.

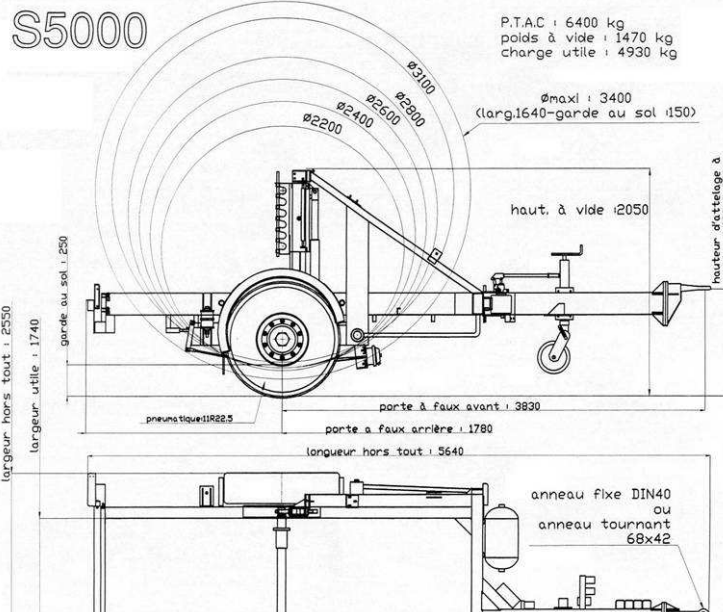

Equipements complémentaires

- pompe à main de secours sur groupe électro hydraulique
- système de freinage à galets s'appuyant sur les joues du touret pour éviter que celui-ci ne s'emballe ou récupérer quelques spires de tube polyéthylène **utilisable sur touret Ø 2200 à Ø 3400**
- système d'enroulage déroulage **utilisable sur touret Ø 2200 à Ø 3400** :
 - énergie fournie par moteur électrique
 - énergie hydraulique
 - énergie fournie par moteur thermique
- adaptation pour petits tourets

Capacité :

P.T.A.C. : 6400 Kg

Charge utile : 4930 Kg

Largeur utile : 1,74 m

Ø des tourets :
de 1,65 à 3,40 m

Remorque immatriculée

Document non contractuel

Les caractéristiques sont données à titre indicatif. Siprel se réserve le droit de les modifier sans préavis.

SIPREL 552 chemin de la roue - BP 2 – 69380 LOZANNE

Tel : 33 (0)4 78 43 70 20 Fax : 33 (0)4 78 43 19 59

email : rassol@siprel.fr